

Escivaninha / Desk / Escritorio
MH-5313

Montagem

Recomenda-se a leitura prévia das instruções de montagem e profissionais especializados para montar.

Assistência

Caso ocorra problema com algum dos componentes, sublinhe-o, identifique o problema e retorne esta relação, via fax ou meio de comunicação disponível para o representante.

 Assinatura do cliente

Assembly

Before the assembling is recommended to read carefully the assembly instruction by professional assemblers.

Assistence

If happen problems with any component, underline the same, identify the problem and send back this relation immediately, by fax or other way.

 Client signature

Montaje

Se recomienda la lectura previa de las instrucciones de montaje y profesionales especializados para montarlos.

Asistencia

Caso sucedan problemas con alguno de los componentes, subraye el componente, identifique el problema, y retorne esta copia via fax u otro medio de comunicación posible.

 Assinatura del cliente

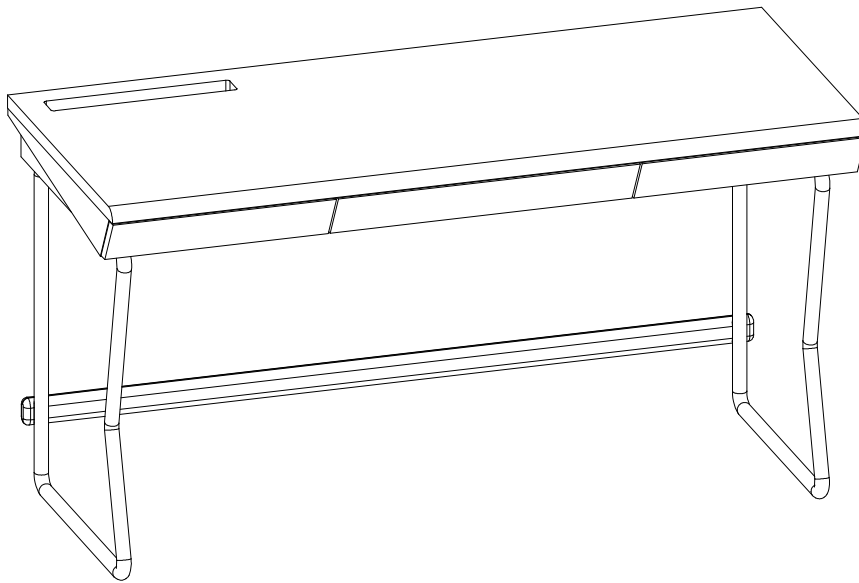

Atenção / Attention / Atención

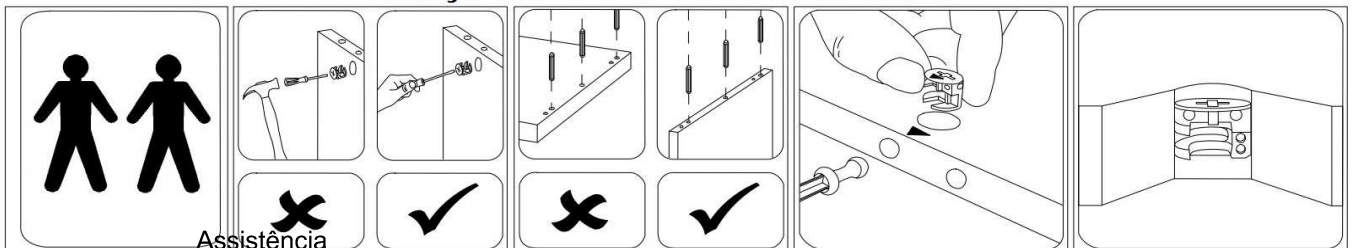

Assistência

A Herval (51) 3564-8882 de efetuar alterações nos produtos de suas linhas sem aviso prévio, quando entender necessário.

Herval reserves the right to effect modifications in the products, without previous advice, when understand necessary.

Herval se reserva el derecho de hacer las modificaciones que juzgue necesarias en sus productos, sin aviso previo, cuando lo crea necesario.

MH-5313

RELAÇÃO DE COMPONENTES / PARTS LIST / LISTA DE COMPONENTES

VOLUME 1

SEQ.EMB.	LETRA	LACA	AUTO_BRILHO	COURO_RECONST.	LÁMINADO	PEÇA	PART	PIEZA	MED/MEASURE/MED	QTDE
01	A	-	-	-	120039E	TAMPO	TOP	SOBRE	1400.0x600.0x25.0	1
01	R	-	-	-	120057E	TRAVESSA PE	FOOT TRAVERSE	TRAVIESSA PIÉ	1355.0x50.0x30.0	1
02	B	-	-	-	120038E	ENFEITE LATERAL	SIDE ORNAMENT	ORNAMENTO LATERAL	578.0x87.0x18.0	2
02	I	-	-	-	120046E	FRENTE GAVETA DIREITA	RIGHT DRAWER FRONT	FRENTE DE CAJÓN DERECHA	415.0x105.0x18.0	1
02	J	-	-	-	120048E	FRENTE GAVETA ESQUERDA	LEFT DRAWER FRONT	FRENTE DE CAJÓN IZQUIERDA	415.0x105.0x18.0	1
02	K	-	-	-	120047E	FRENTE GAVETA CENTRAL	MIDDLE DRAWER FRONT	FRENTE DE CAJÓN CENTRAL	560.0x105.0x18.0	1

VOLUME 2

SEQ.EMB.	LETRA	LACA	AUTO_BRILHO	COURO_RECONST.	LÁMINADO	PEÇA	PART	PIEZA	MED/MEASURE/MED	QTDE
-	186	-	-	-	-	CORREDIÇAS 450MM	SLIDES 450MM	CORREDERAS 450MM (PAR)	372.0x450.0x45.0	2
-	-	-	-	-	K071820	KIT ACESSÓRIOS Nº 1	ACCESSORY KIT	KIT ACESORIOS	xx	1
01	P	-	-	-	120052K	FUNDO GAVETA	DRAWER BOTTOM	FONDO DE CAJÓN	463.0x345.0x4.0	1
02	P	-	-	-	120052K	FUNDO GAVETA	DRAWER BOTTOM	FONDO DE CAJÓN	463.0x345.0x4.0	1
03	H	-	-	-	120045K	SUPORTE	SUPPORT	SOPORTE	480.0x390.0x18.0	1
04	H	-	-	-	120045K	SUPORTE	SUPPORT	SOPORTE	480.0x390.0x18.0	1
05	M	-	-	-	120050K	LATERAL ESQUERDA GAVETA	LEFT DRAWER SIDE	LATERAL IZQUIERDA DE CAJÓN	462.0x49.0x15.0	2
05	N	-	-	-	120051K	LATERAL DIREITA GAVETA	RIGHT DRAWER SIDE	LATERAL DERECHA DE CAJÓN	462.0x49.0x15.0	2
06	L	-	-	-	120049K	TRASEIRO GAVETA	DRAWER BACK	TRASERO DE CAJÓN	346.0x50.0x15.0	2
06	O	-	-	-	120053K	FRENTE FALSA	FAKE FRONT	FRENTE FALSA	346.0x66.0x15.0	2
06	Q	-	-	-	120054K	FUNDO ENFEITE	BOTTOM ORNAMENT	ORNAMENTO DE FUNDO	365.0x80.0x4.0	1

SEQ.EMB.	LETRA	LACA	AUTO_BRILHO	COURO_RECONST.	LÁMINADO	PEÇA	PART	PIEZA	MED/MEASURE/MED	QTDE
01	E	-	-	-	120042K	FUNDO	BOTTON	FONDO	1326.0x87.0x18.0	1
02	C	-	-	-	120040K	LATERAL DIREITA	RIGHT SIDE	LATERAL DERECHA	560.0x87.0x18.0	1
02	D	-	-	-	120041K	LATERAL ESQUERDA	LEFT SIDE	LATERAL IZQUIERDA	560.0x87.0x18.0	1
03	F	-	-	-	120043K	DIVISÃO ESQUERDA	LEFT DIVISION	DIVISIÓN IZQUIERDA	542.0x64.0x18.0	1
03	G	-	-	-	120044K	DIVISÃO DIREITA	RIGHT DIVISION	DIVISIÓN DERECHA	542.0x64.0x18.0	1
SEQ.EMB.	LETRA	LACA	AUTO_BRILHO	COURO_RECONST.	LÁMINADO	PEÇA	PART	PIEZA	MED/MEASURE/MED	QTDE
-	W	-	-	-	F5313	BASE DE FERRO (DIR / ESQ)	IRON BASE	BASE DE HIERRO	643.0x500.0x25.4	1

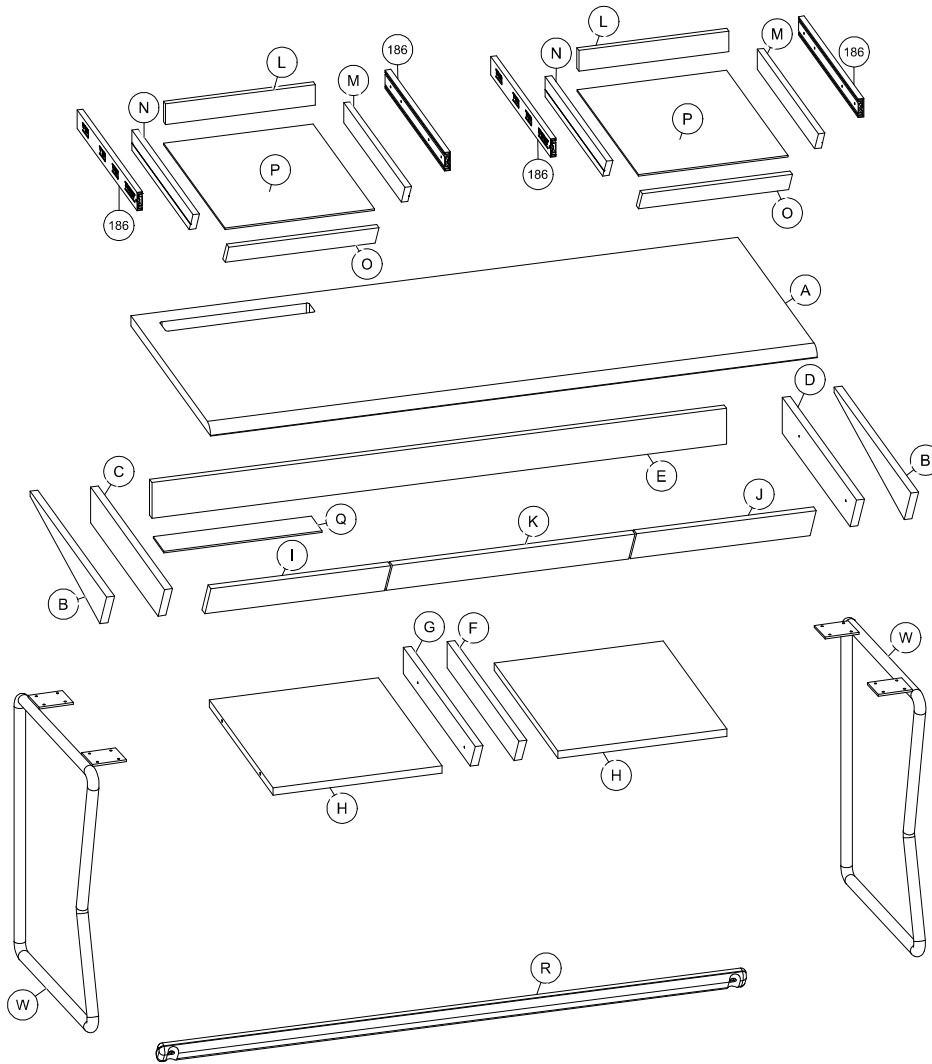

MH-5313

RELAÇÃO DE COMPONENTES / PARTS LIST / LISTA DE COMPONENTES

CÓDIGO DO KIT: **K071820**

KIT-1

REF.	QTDE	PEÇA	PART	PIEZA	IMAGE
1.a	4	CAVILHA MADEIRA 6X30 (80.06.030)	6X30 WODEN PLUG	TARUGO 6X30	
1.m	8	PARAF.CORREDICA 6X7 PHILLIPS	6 X 7 SLIDE SCREWS	TORNILLO CORREDERRA 6 X 7	
11.ac	1	SAQUINHO COLA BRANCA 10G	GLUE	PEGAMENTO	
14.c	8	PARAFUSO 5 X 25 CAB.FLANGEADO	SCREW 5 X 25MM	TORNILLO 5 X 25MM	
2.a	16	CAVILHA MADEIRA 6X40	6X40 WODEN PLUG	TARUGO 6X40	
21.t	8	TAMPA PARA MINIFIX	MINIFIX FOR COVER	TAPA PARA MINIFIX	
3.b	40	PARAF.3 X 16 CAB.CHATA PHILIPS	TORNILLO 3 X 16MM	SCREW 3 X 16MM	
3.w	30	CONJ.PARAF.C/TAMBOR MINIFIX DU 255	MINIFIX	MINIFIX	
6.aa	2	CANTONEIRA 0408027 ZINCADA PRETA	4 DRILLING CORNER	CANTONERA 4 PERFORACIÓN	
6.c	17	PARAFUSO 4 X 14 CAB.FLANGEADO	SCREW 4 X 14MM	TORNILLO 4 X 14MM	
9.c	4	PARAFUSO 4 X 40 CAB.FLANGEADO	SCREW 4 X 40MM	TORNILLO 4 X 40MM	
15.b	17	PARAF.5 X 20 CAB.CHATA PHILIPS	TORNILLO 5 X 20MM	SCREW 5 X 20MM	
15.e	2	PARAFUSO PHILIPS CAB.13 MAQ 1/4X1-1/4	SCREW 1/4X1.1/14	TORNILLO 1/4X1.1/14	

Passo Step Paso 1

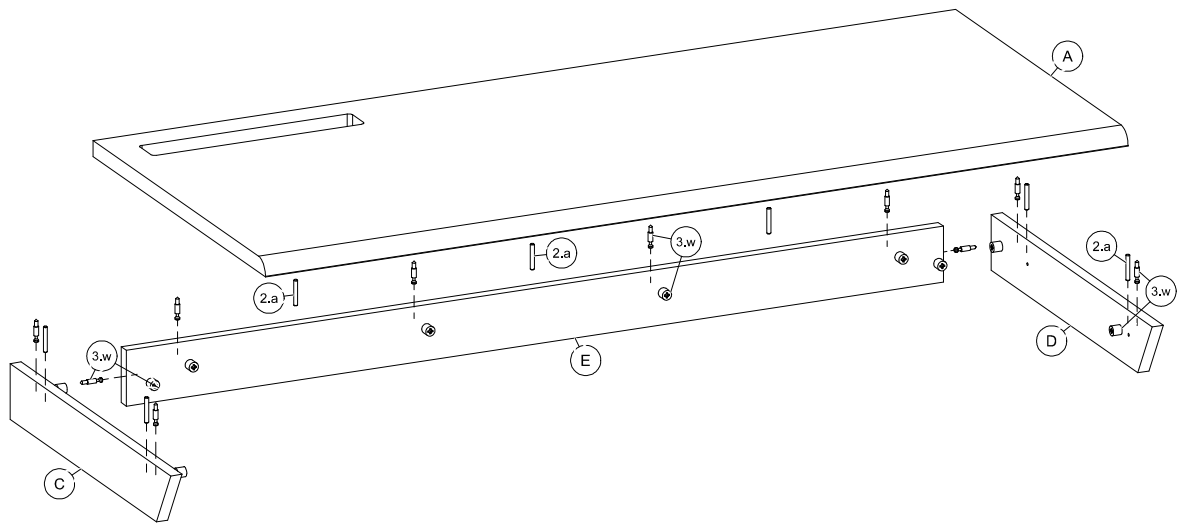

Passo Step Paso 2

Passar cola na peça Enfeite Lateral (B)
antes de parafusá-la
Put glue in the piece Side Ornament (B)
before screwing it
Pasar cola en la pieza Adorno (B)
antes de atornillarla

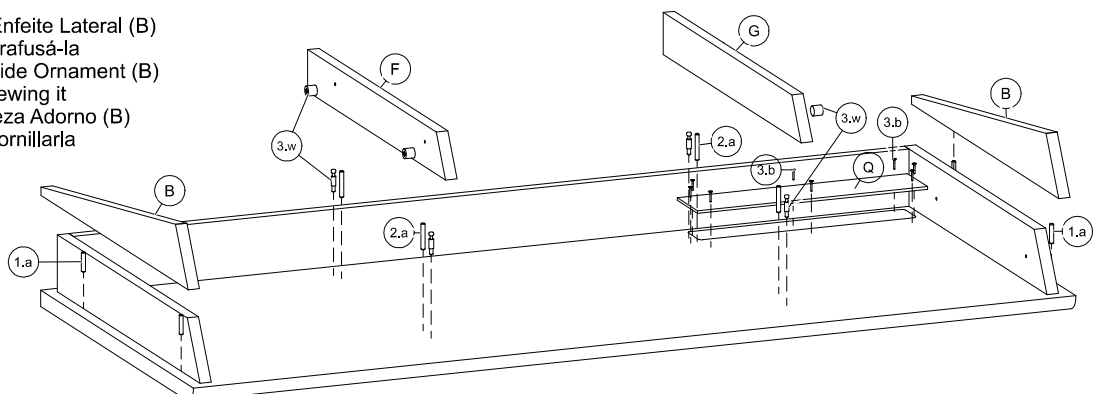

MH-5313

Passo Step 3 Paso

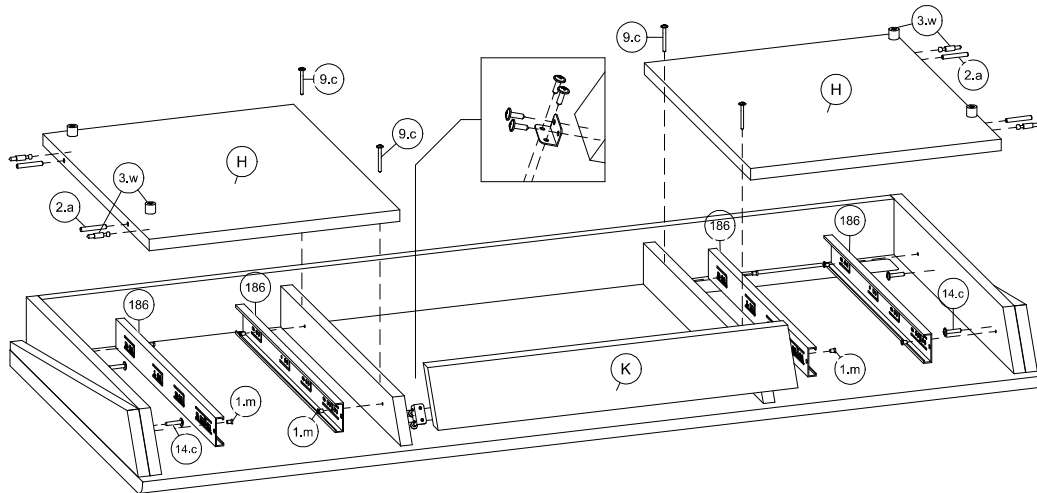

Passo Step 4 Paso

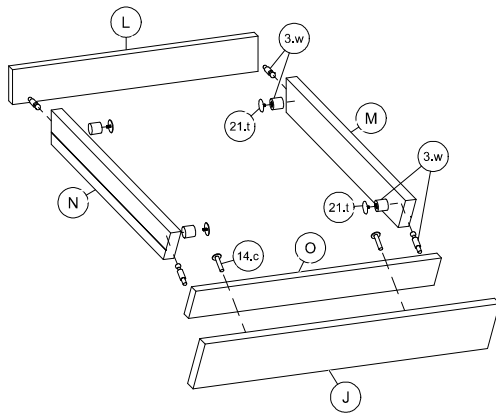

Passo Step 5 Paso

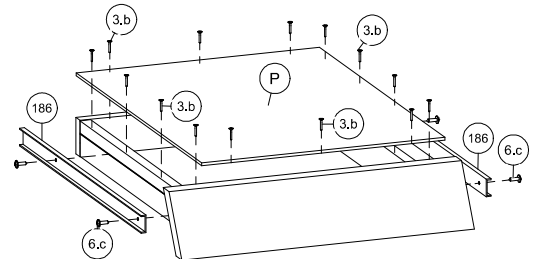

Passo Step 6 Paso

