

Mesa de jantar / Dining table / Mesa de cenar

MH-9073 1800MM - 2200MM - 2500MM

Montagem

Recomenda-se a leitura prévia das instruções de montagem e profissionais especializados para montar.

Assistência

Caso ocorra problema com algum dos componentes, sublinhe-o, identifique o problema e retorne esta relação, via fax ou meio de comunicação disponível para o representante.

 Assinatura do cliente

Assembly

Before the assembling is recommended to read carefully the assembly instruction by professional assemblers.

Assistance

If happen problems with any component, underline the same, identify the problem and send back this relation immediately, by fax or other way.

 Client signature

Montaje

Se recomienda la lectura previa de las instrucciones de montaje y profesionales especializados para montarlos.

Asistencia

Caso sucedan problemas con alguno de los componentes, subraye el componente, identifique el problema, y retorne esta copia via fax u otro medio de comunicación posible.

 Assinatura del cliente

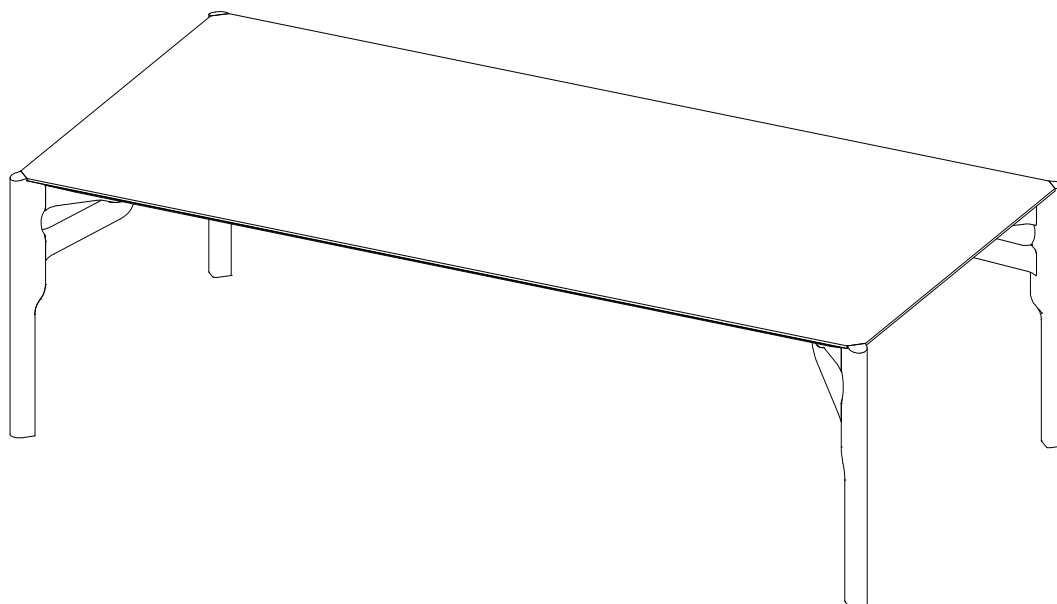

Atenção / Attention / Atención

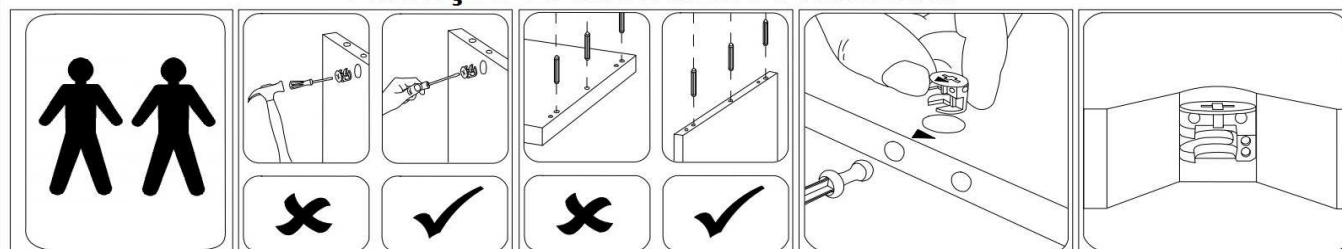

A Uultis se reserva o direito de efetuar alterações nos produtos de suas linhas sem aviso prévio, quando entender necessário.

Uultis reserves the right to effect modifications in the products, without previous advice, when understand necessary.

Uultis se reserva el derecho de hacer las modificaciones que juzgue necesarias en sus productos, sin aviso previo, cuando lo crea necesario.

Assistência Uultis
(51) 3564-8382

MH-9073 1800MM - 2200MM - 2500MM

RELAÇÃO DE COMPONENTES / PARTS LIST / LISTA DE COMPONENTES

VOLUME 1

SEQ. EMB.	LETRA	LACA	AUTO_BRILHO	COURO_RECONST.	LÂMINADO	PEÇA	PART	PIEZA	MED/MEASURE/MED	QTDE
-	-	-	-	-	K071838	KIT ACESSÓRIOS	ACCESSORIES KIT	KIT DE ACCESORIOS	xx	1
-	A	-	-	-	EM907331	PÉ	FOOT	PIE	88.6x88.6x750.0	4
-	D	-	-	-	F90732	TIRA DE FERRO	STRIP OF IRON	TIRA DE HIERRO	200.0x160.0x3.4	4

2500MM

VOLUME 2

SEQ. EMB.	LETRA	LACA	AUTO_BRILHO	COURO_RECONST.	LÂMINADO	PEÇA	PART	PIEZA	MED/MEASURE/MED	QTDE
-	B	-	-	-	EM907325031	ESQ TAMPO	TABLE COVER	CUBRIR	2500.0x1195.0x58.0	1

2200MM

VOLUME 2

SEQ. EMB.	LETRA	LACA	AUTO_BRILHO	COURO_RECONST.	LÂMINADO	PEÇA	PART	PIEZA	MED/MEASURE/MED	QTDE
-	B1	-	-	-	EM907322031	ESQ TAMPO	TABLE COVER	CUBRIR	2200.0x1195.0x58.0	1

1800MM

VOLUME 2

SEQ. EMB.	LETRA	LACA	AUTO_BRILHO	COURO_RECONST.	LÂMINADO	PEÇA	PART	PIEZA	MED/MEASURE/MED	QTDE
-	B2	-	-	-	EM907318031ECA	ESQ TAMPO	TABLE COVER	CUBRIR	1800.0x1100.0x58.0	1

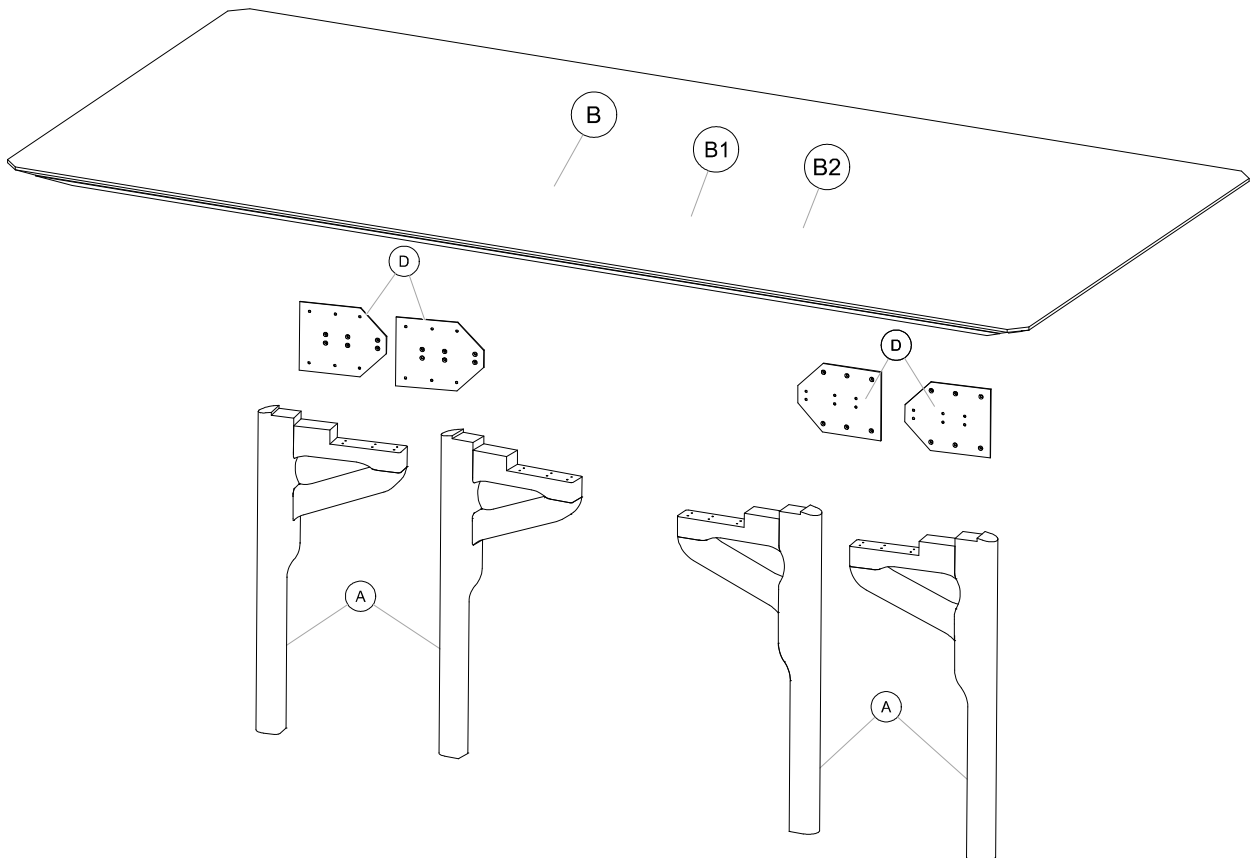

RELAÇÃO DE COMPONENTES / PARTS LIST / LISTA DE COMPONENTES

CÓDIGO DO KIT: **K071838**

KIT

REF.	QTDE	PEÇA	PART	PIEZA	IMAGE
1.s	1	CHAVE DE BOCA 09.06.012 ABERT. 13MM	KEY	LLAVE	
18.b	52	PARAF.5 X 35 CAB.CHATA PHILIPS	TORNILLO 5 X 35MM	SCREW 5 X 35MM	
7.s	1	CHAVE SEXT 1/2 X 9/16 X120MM ZB 0906043	KEY	LLAVE	

MH-9073 1800MM - 2200MM - 2500MM

Passo
Step
Paso

1

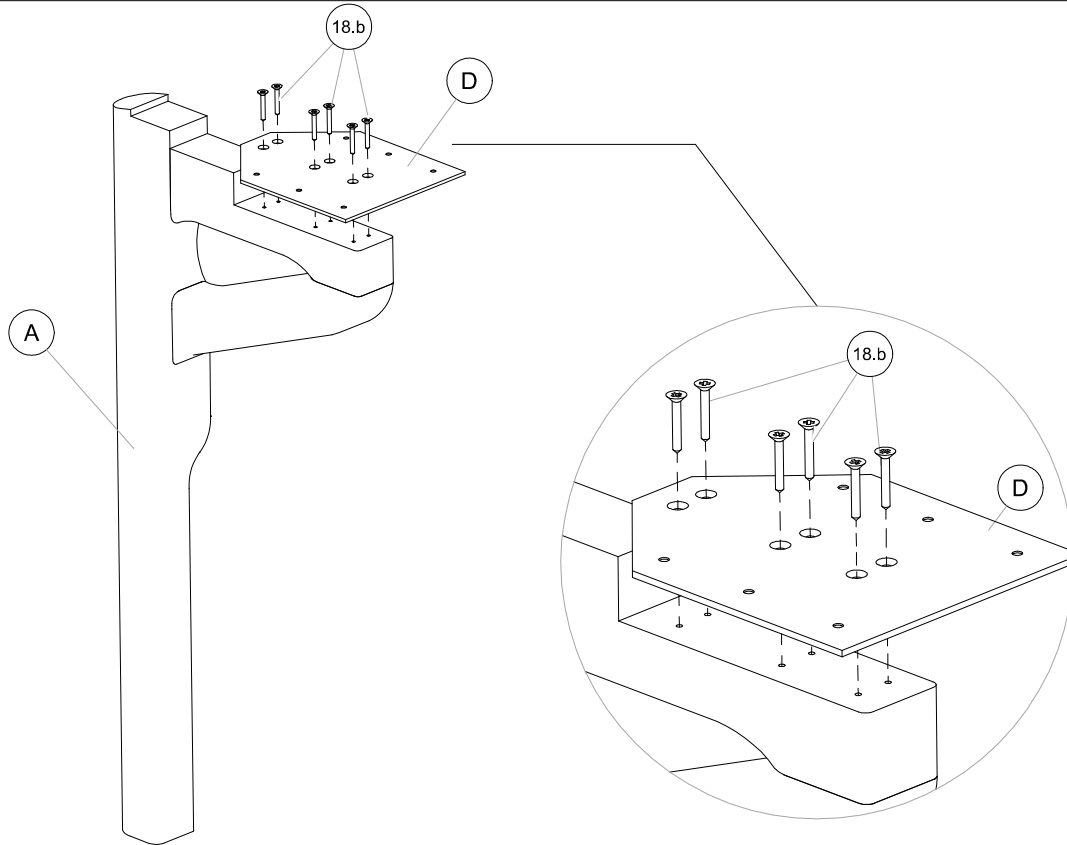

Passo
Step
Paso

2

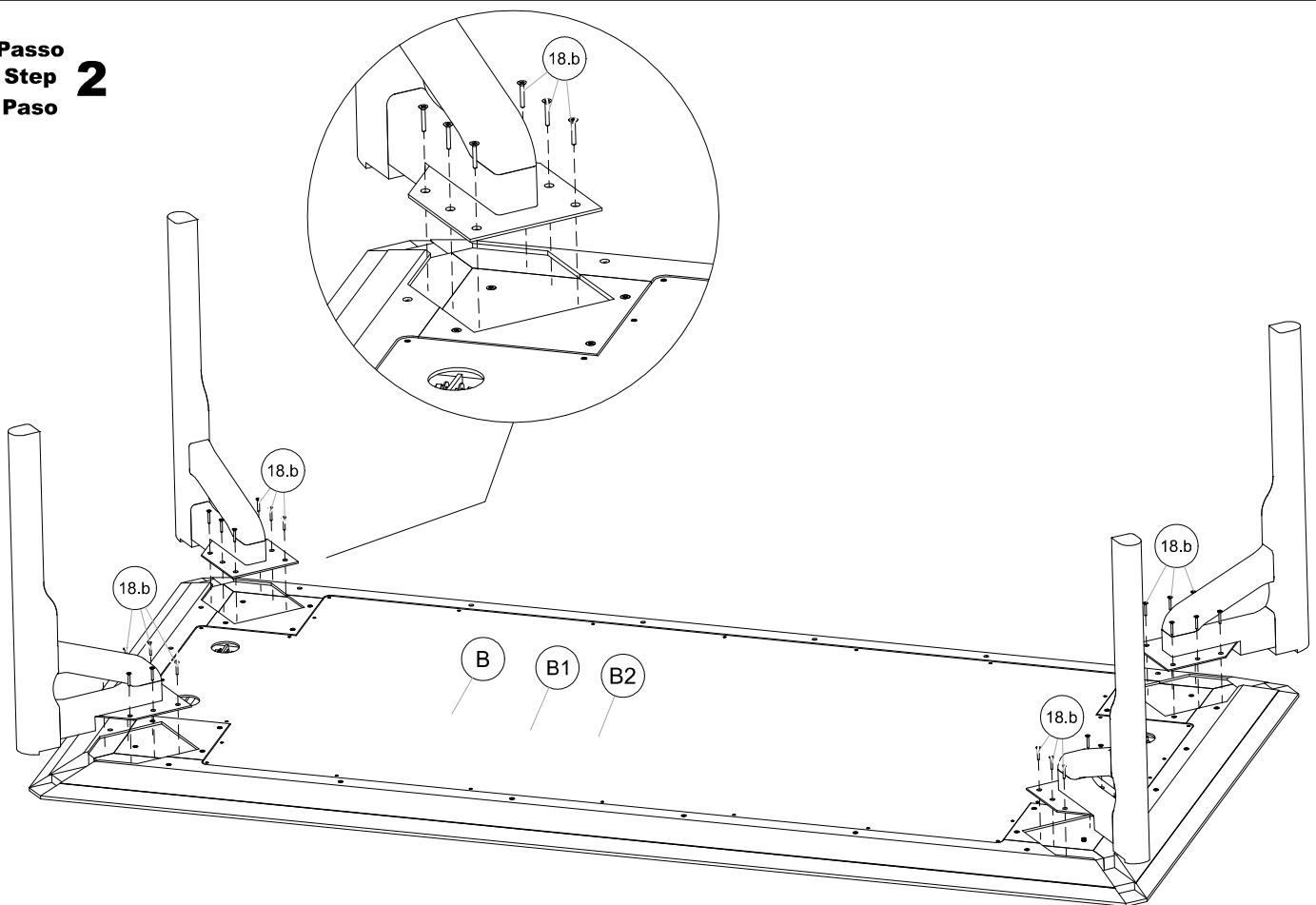

MH-9073 1800MM - 2200MM - 2500MM

Passo
Step **3**
Paso

Caso ocorra o empenamento do tampo, efetuar o aperto das hastes.
If warping of the top occurs, tighten the rods.
Si se deforma la parte superior, apriete las varillas.

INSTRUÇÕES
INSTRUCTIONS
INSTRUCCIONES

Segure a porca do lado direito utilizando a chave **1.s**
Hold the nut on the right side using the wrench **1.s**
Sostenga la tuerca del lado derecho con la llave **1.s**

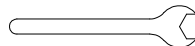

Aperte a porca do lado esquerdo utilizando a chave **7.s**
Tighten the nut on the left side using the wrench **7.s**
Apriete la tuerca del lado izquierdo con la llave **7.s**

